

ΠΑΡΑΡΤΗΜΑ II: Ενδεικτικές μέθοδοι για την κατασκευή και σήμανση των ορειβατικών μονοπατιών

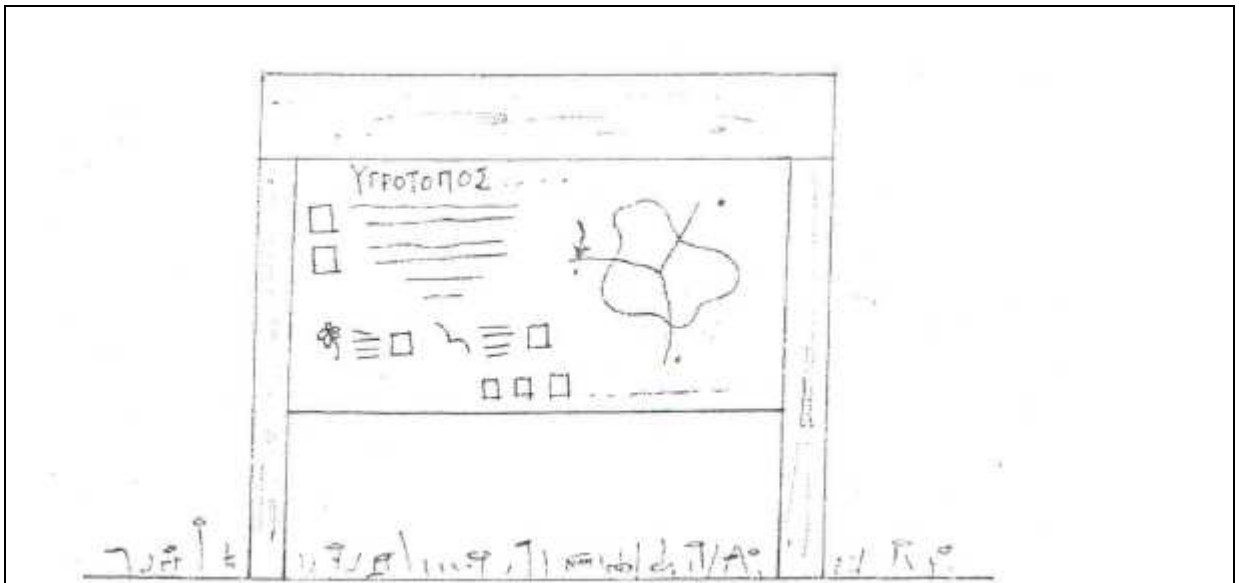

Εικόνα 1: Πινακίδα υποδοχής

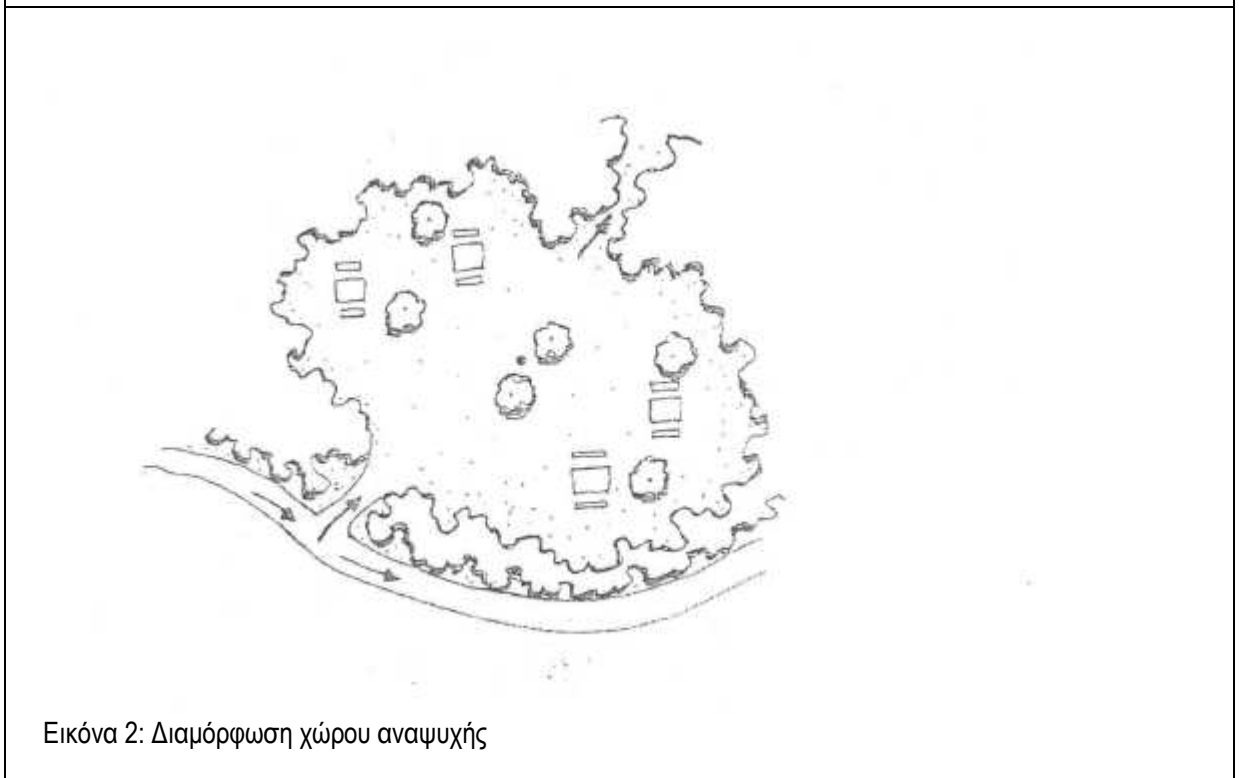

Εικόνα 2: Διαμόρφωση χώρου αναψυχής

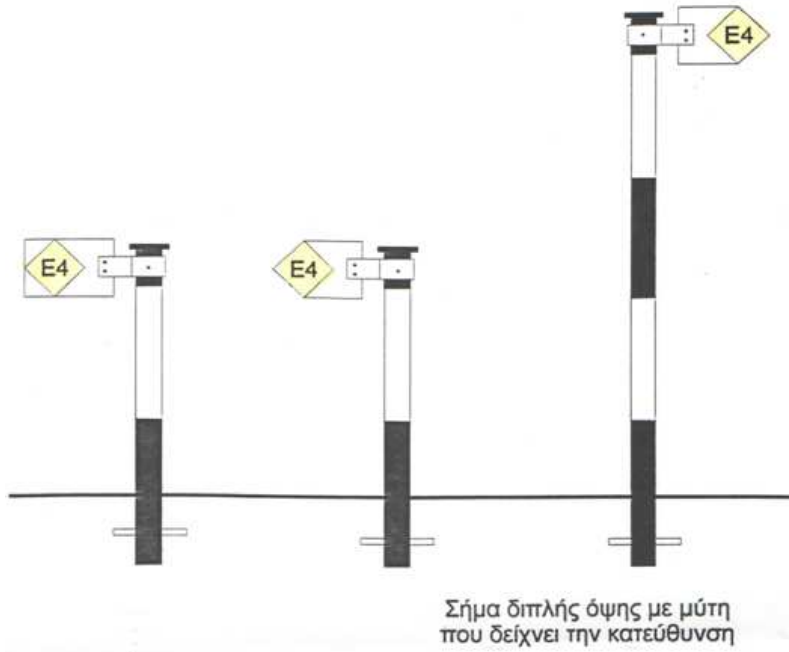

Εικόνα 3: Σήμανση του ευρωπαϊκού μονοπατιού

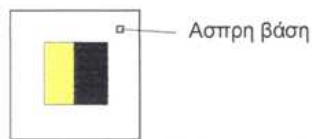

Τρίχρωμα σήματα Ευρωπαϊκών μονοπατιών με χρώμα Σε βράχο, δένδρα ή στύλους

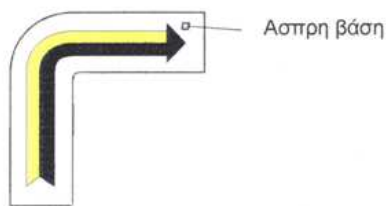

Τρίχρωμο σήμα αλλαγής πορείας σε βράχο ή δένδρο

Η μύτη του σήματος δείχνει τη νέα διεύθυνση πορείας

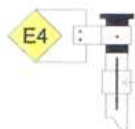

Η μύτη του δεύτερου σήματος δείχνει τη διεύθυνση από την οποία ερχόμαστε

Ενδειξη αλλαγής πορείας με σήματα μεταλλικά επί στύλων

Εικόνα 4: Σήμανση πορείας του E4

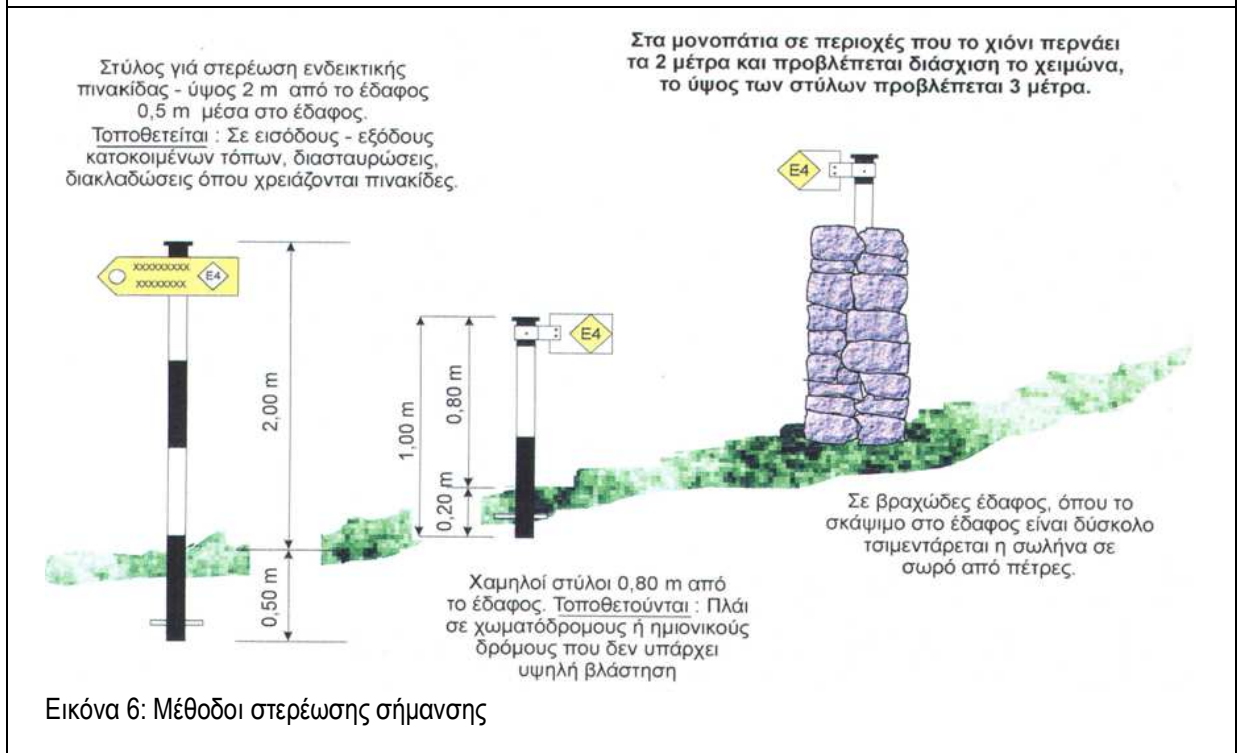
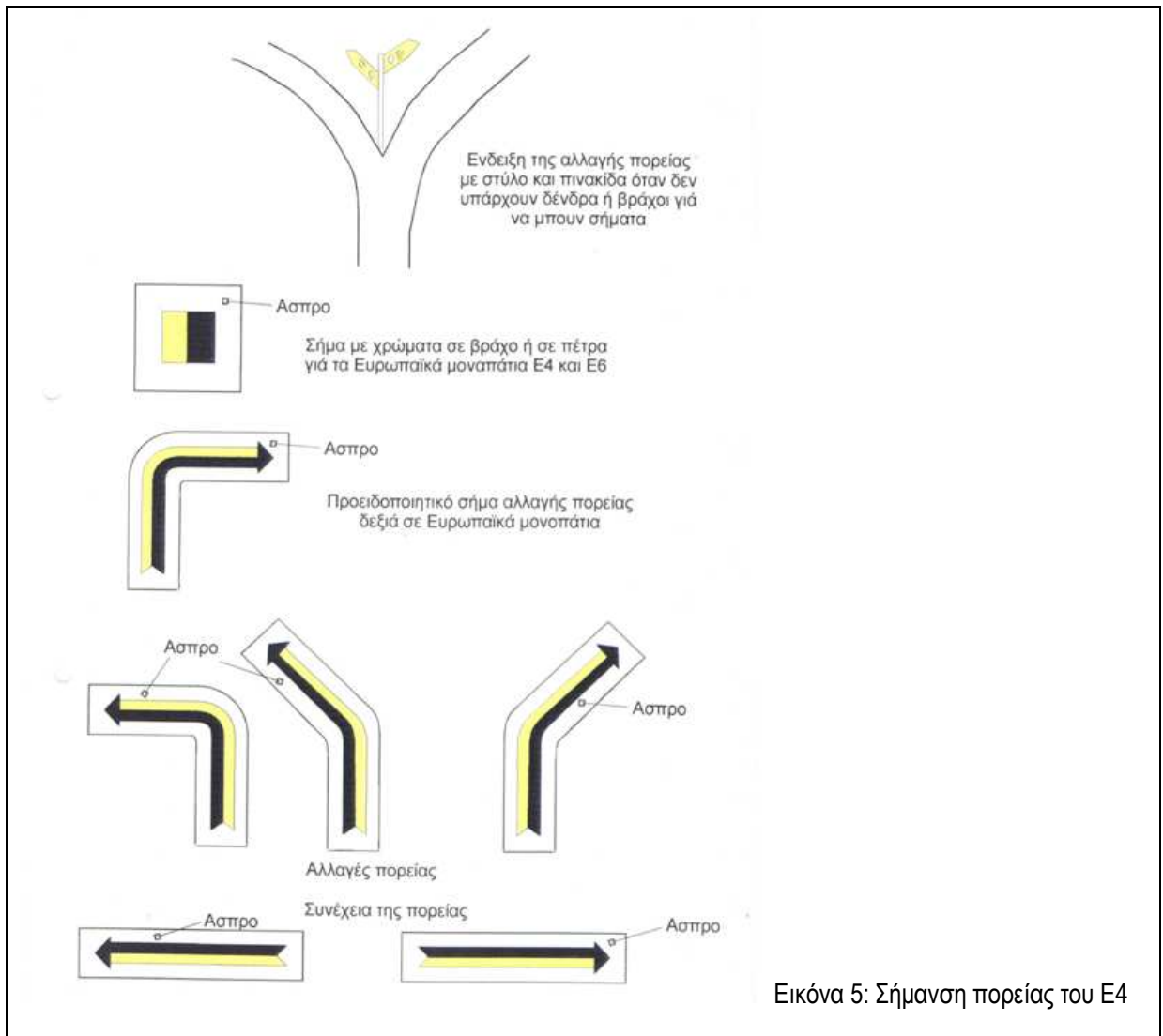

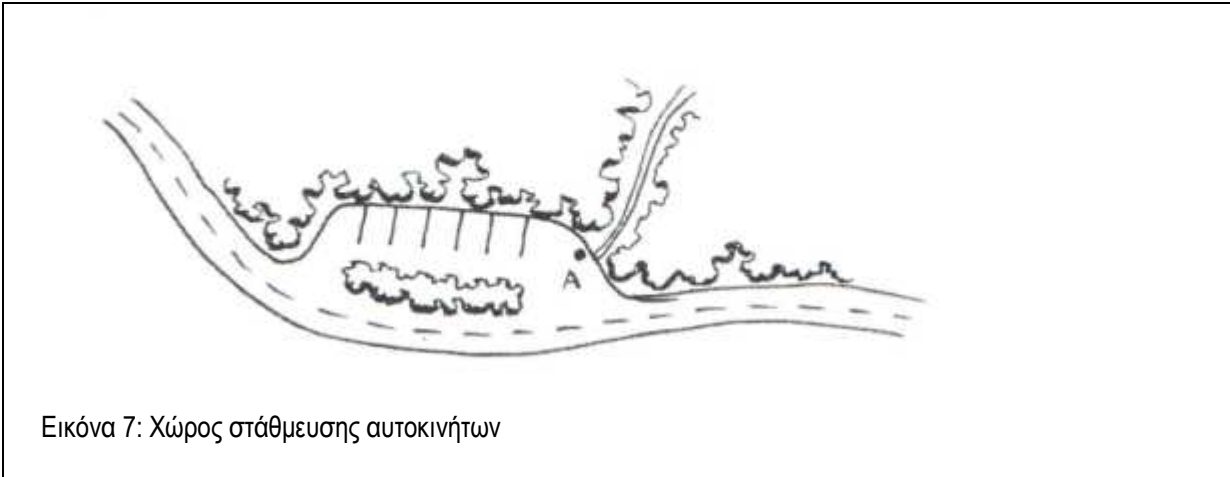

Εικόνα 7: Χώρος στάθμευσης αυτοκινήτων

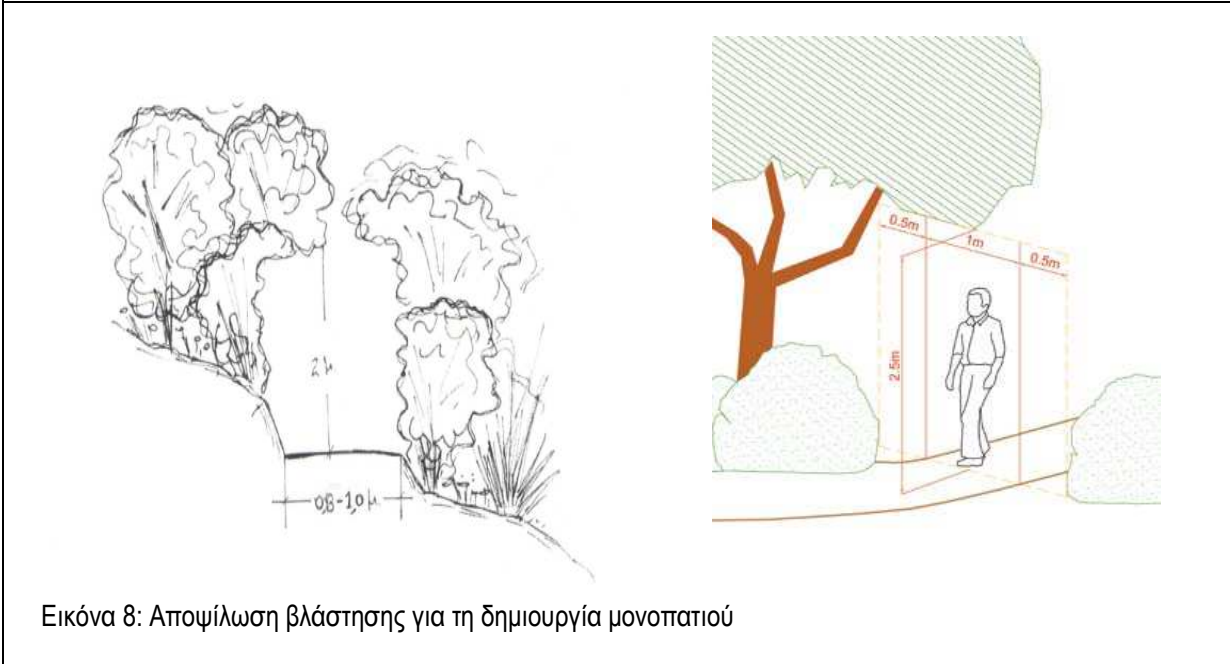

Εικόνα 8: Αποψίλωση βλάστησης για τη δημιουργία μονοπατιού



Εικόνα 9: Προστατευτικά τοιχία σε επικίνδυνες θέσεις



Εικόνα 10: Τοίχοι αντιστήριξης ανάπτι του μονοπατιού



Εικόνα 11: Τρόποι επίστρωσης



Εικόνα 12: Κατασκευή σκάλας με πλατύσκαλα και τοποθέτηση προστατευτικού κιγκλιδώματος σε επικίνδυνα σημεία

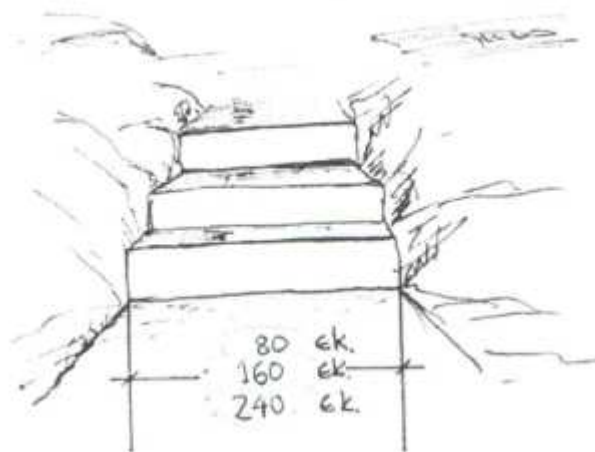

Εικόνα 13: Προτεινόμενες διαστάσεις μονοπατιού

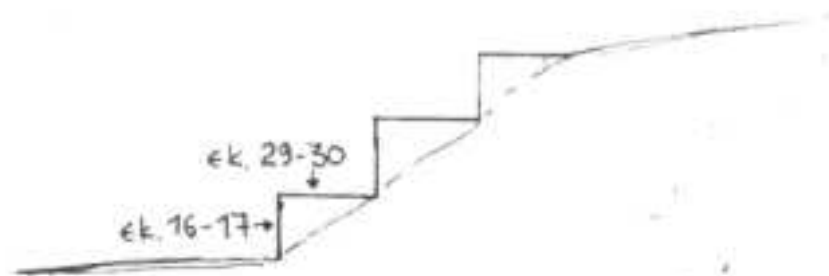

Εικόνα 14: Προτεινόμενες διαστάσεις σκαλοπατιών

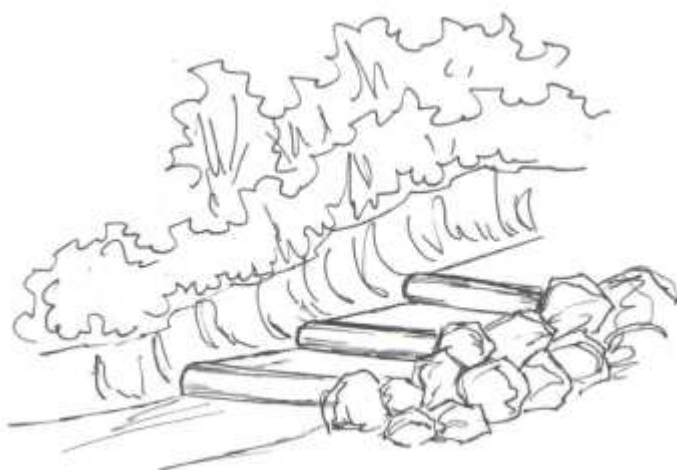

Εικόνα 15: Δημιουργία βαθμίδων με τοποθέτηση κορμών για αποφυγή διάβρωσης

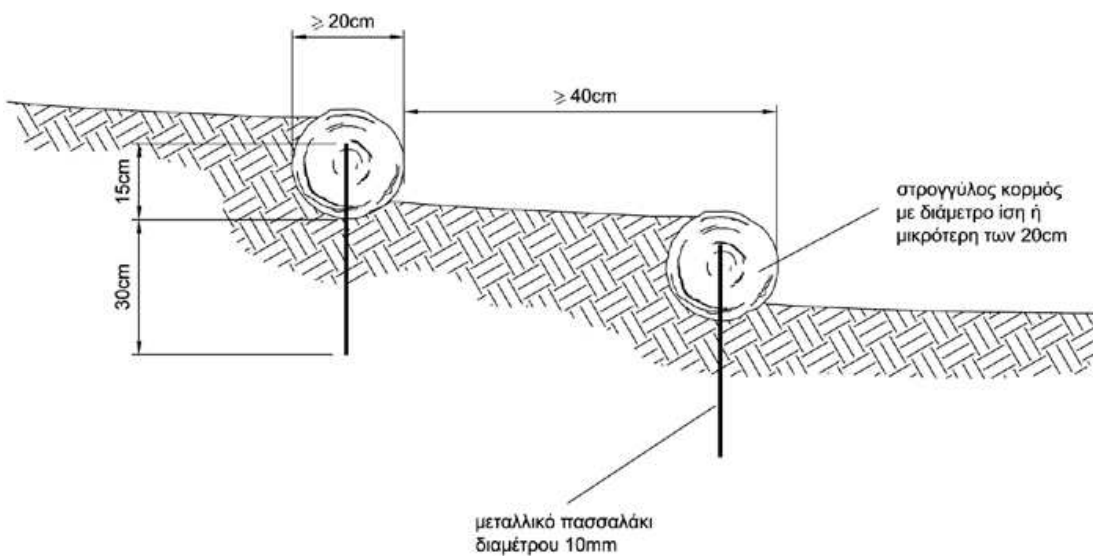
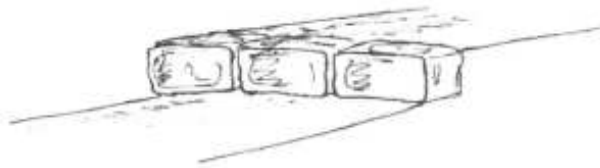
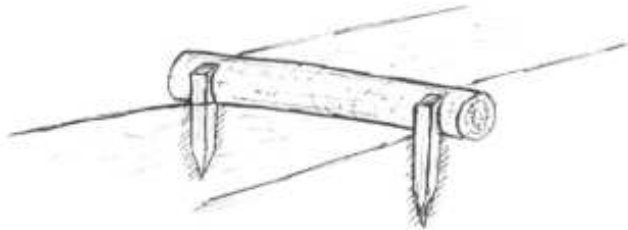
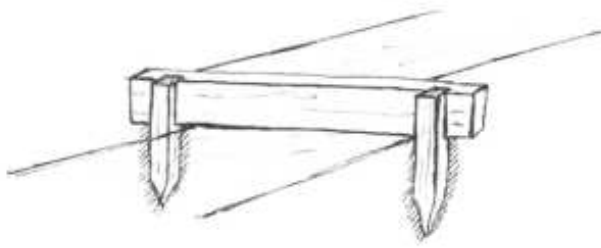

Εικόνα 16: Διάφοροι τρόποι δημιουργίας σκαλοπατιού ή πλατύσκαλου με χρήση σανίδας, κορμού ή πέτρας. Στα πλατύσκαλά προτείνεται απόσταση 90 εκ. μεταξύ τους.

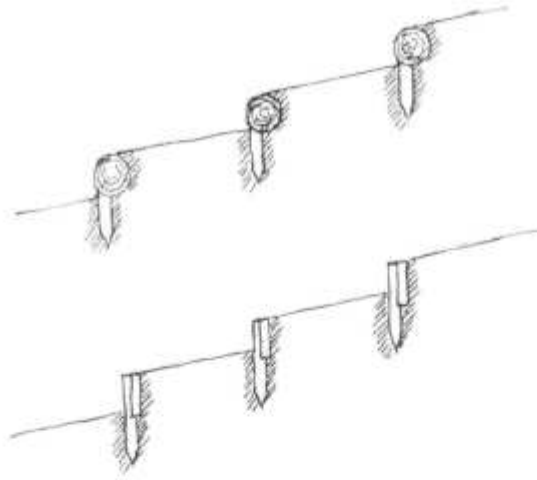

Πλάγια όψη

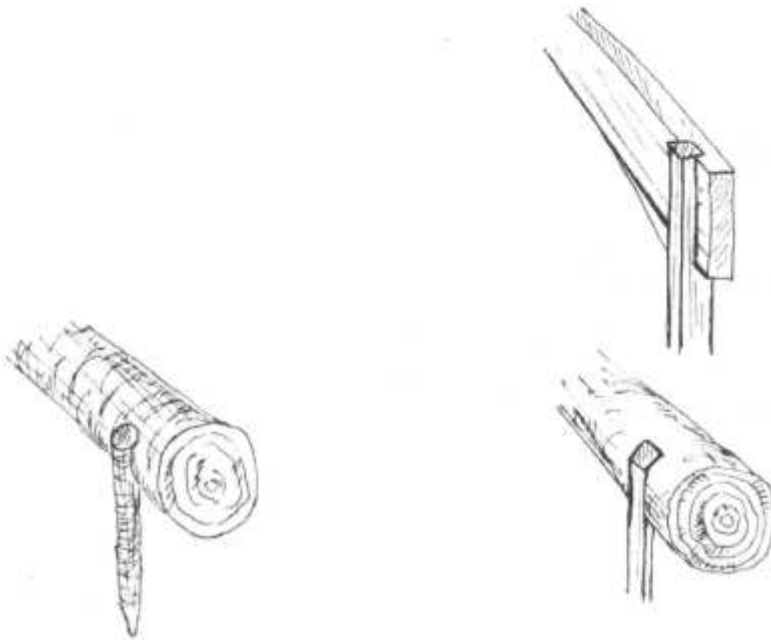

Εικόνα 17: Λεπτομέρειες στήριξης

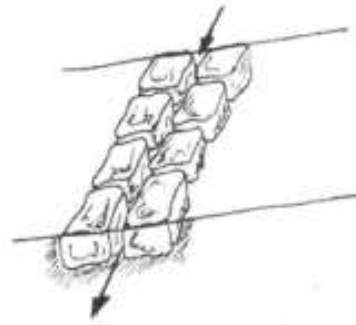
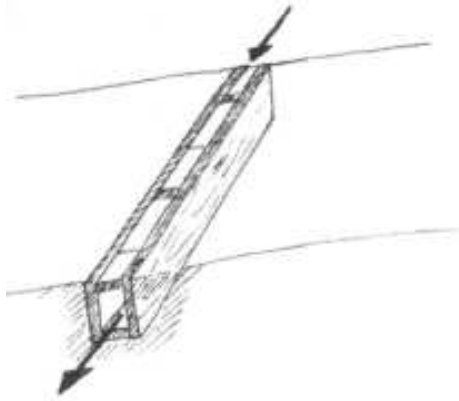

Κατασκευή για αποστράγγιση μονοπατιού

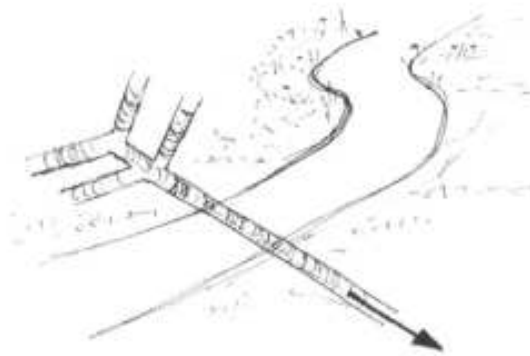

Αποστράγγιση υγρών εδαφών

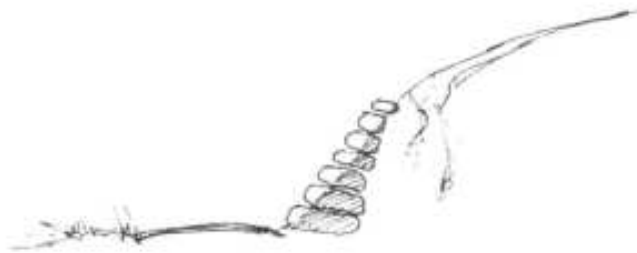

Κατασκευή για αποφυγή διάβρωσης

Εικόνα 18: Αντιδιαβρωτικά έργα

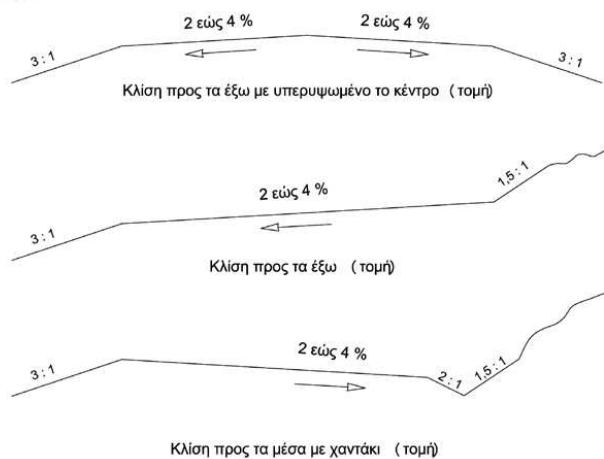

Εικόνα 19: Κλίση μονοπατιού για την διευκόλυνση της απορροής

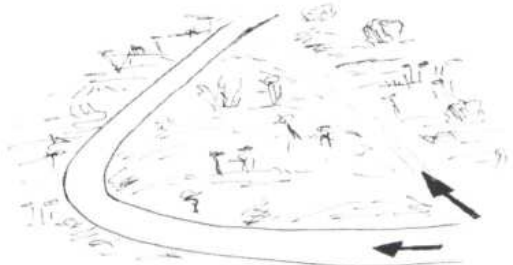

Αποτροπή δημιουργίας παράκαμψης

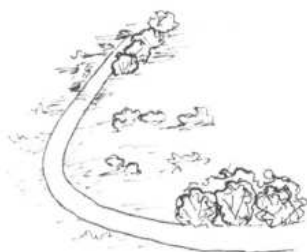

με βλάστηση

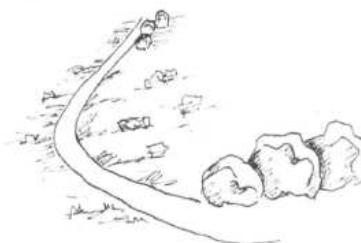

με πέτρες

Εικόνα 20: Αποτροπή δημιουργίας παράκαμψης με τη χρήση βλάστησης ή φυσικών υλικών

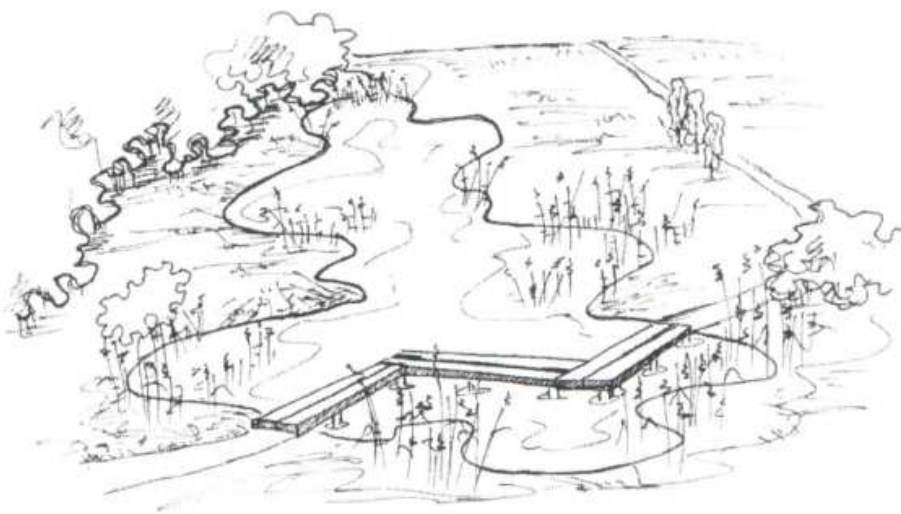
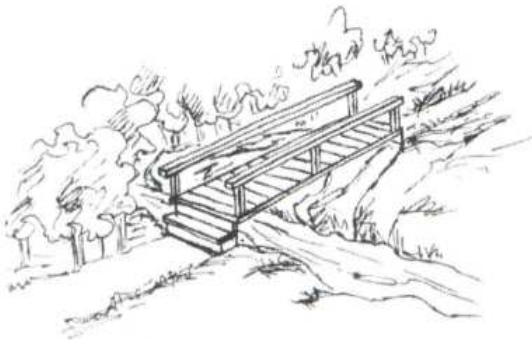
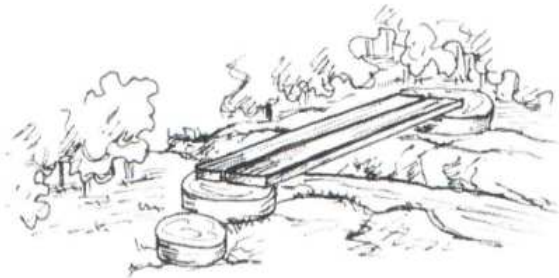
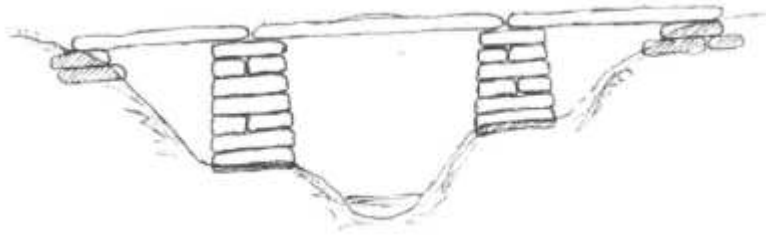

Εικόνα 21: Κατασκευή γεφυρών με πέτρα, κορμούς ή σανίδες

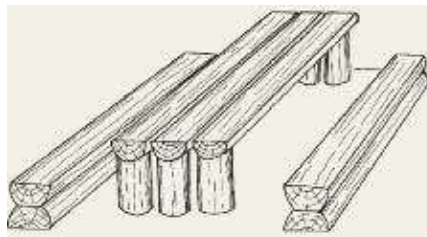

Εικόνα 22: Ενδεικτικοί τύποι εξοπλισμού (παγκάκια, τραπεζοκαθίσματα)



Εικόνα 23: Πλάτος μονοπατιού για τροχοκαθίσματα - ενδεικτική περίφραξη σε χώρο θέας

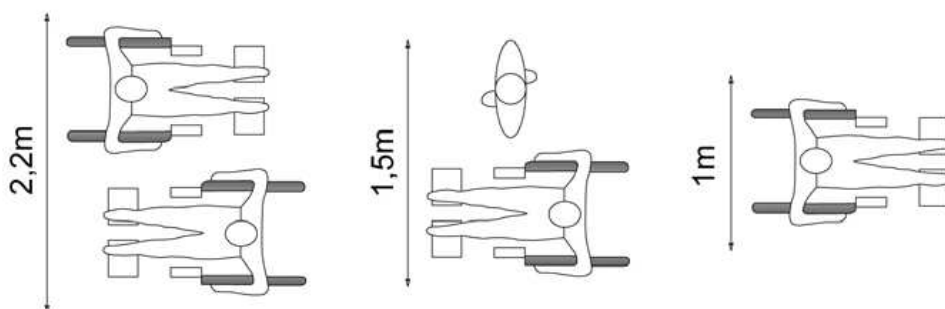

Εικόνα 24: Κατασκευαστικές λεπτομέρειες επίστρωσης μονοπατιών με κλίση ή σκαλοπάτια

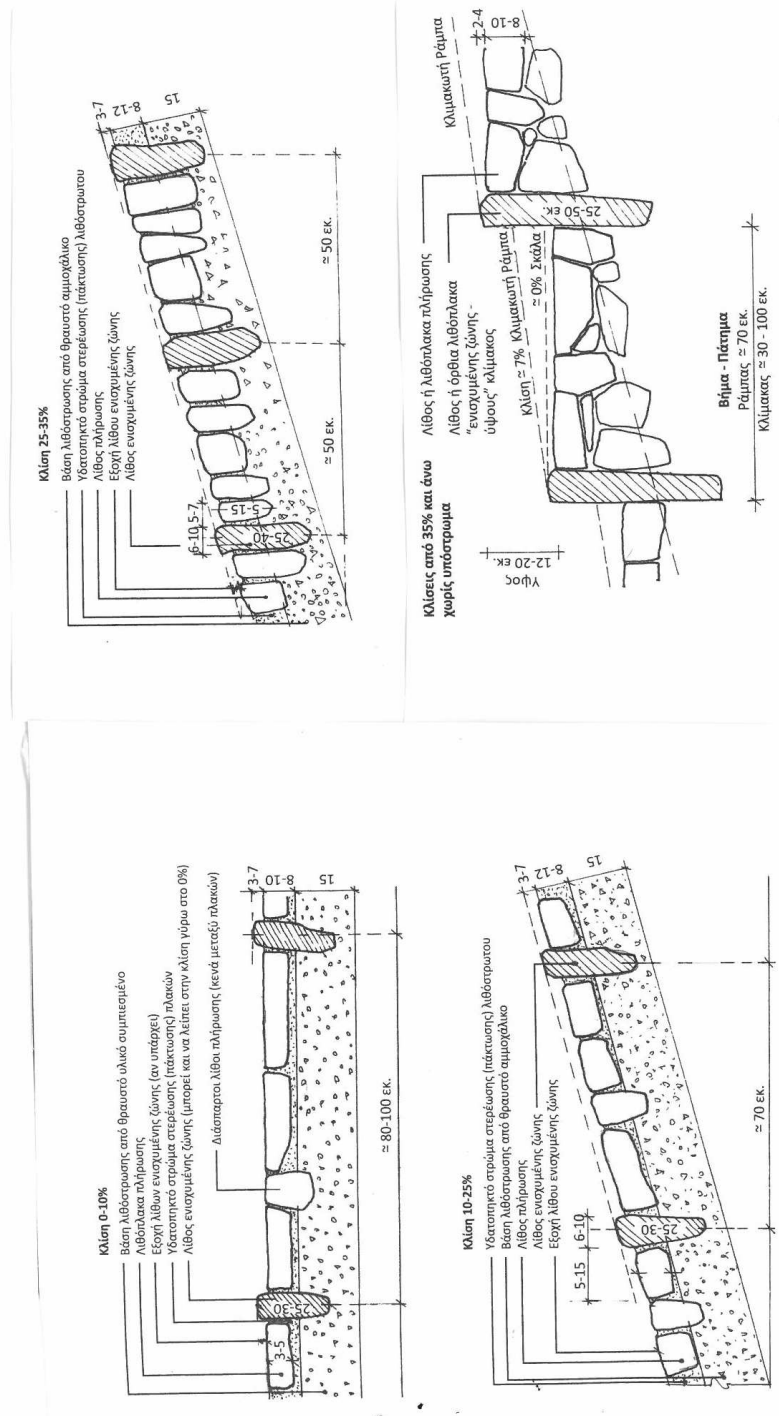











Εικόνα 25: Ενδεικτικοί τύποι πινακίδων κατεύθυνσης



Εικόνα 26: Ενδεικτικές πινακίδες επιτρεπόμενων δράσεων ή απαγορεύσεων, που δίνουν εν συντομία την πληροφορία.

Εικόνα 27: Σήμανση ορειβατικών μονοπατιών

Είδος μονοπατιού	Σχήματα και χρώματα	
Αναψυχής (E)		
Εκπαιδευτικά – Θεματικά (L)		
Αθλητικά (S)		
Διαβίωσης (D)		
Για ΑμεΑ (A)		

Εθνικά μονοπάτια μεγάλων διαδρομών	Ευρωπαϊκά μονοπάτια μεγάλων διαδρομών
